



CM-140KE

日产冰量: 140kg



- 采用业内唯一的碳纤螺旋轴承，比传统的滚柱轴承更为耐用。在制冰机日常使用中，无需添加润滑油，能有效避免因漏油、缺油而导致的设备风险。
- 螺旋钻挤压方式制冰，无脱冰工序，可连续出冰。
- 耗水量等于制冰量，真正实现零损耗。制冰成本大约为方冰的50~65%。
- 星崎特色螺旋钻设计能够有效防止制冰桶内部产生结壳、水垢等杂物。
- 如遇断水停电情况，制冰机在恢复正常供电以后可继续之前的工作。
- 智能监控制冰过程，无需进行物理调整也可以让设备发挥最佳性能。
- 智能零件监控系统，方便设备零件的维护与更换。



冰块形状



CM: 碎冰

制冰能力

	24小时制冰量(kg)		
	10°C/10°C*1	21°C/15°C	32°C/21°C
CM-140KE	140	115	95

*1 测试室温 / 测试水温

保修

制冰机整机，储冰箱整机保修2年，制冰机的压缩机保修开始日起3年。（外装类面板，空气过滤网等消耗品的更换不在保修范围内。）



制冰能效

	24小时耗水量(ℓ)			额定功率(W)	100kg冰制作成本*	
	10°C/10°C	21°C/15°C	32°C/21°C		耗水量(ℓ)	耗电量(KWh)
CM-140KE	140	115	95	640	100	16.17

风冷 水冷

* 空气温度 32°C、水温 21°C

日产冰量: 140kg

CM-140KE

一体式碎冰制冰机

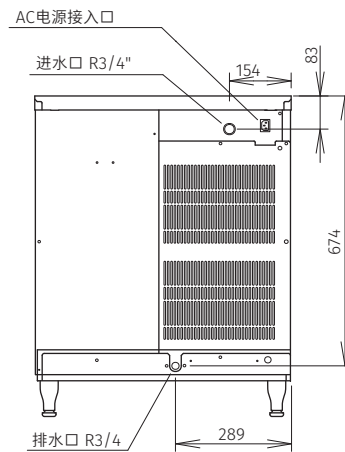
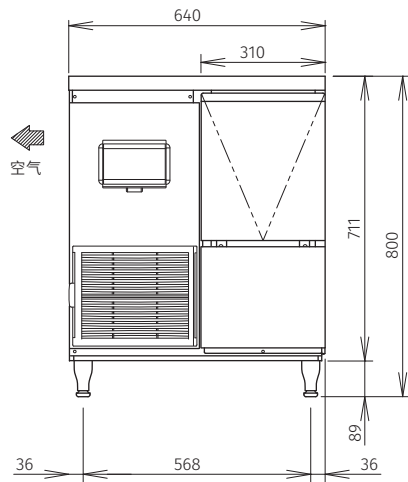
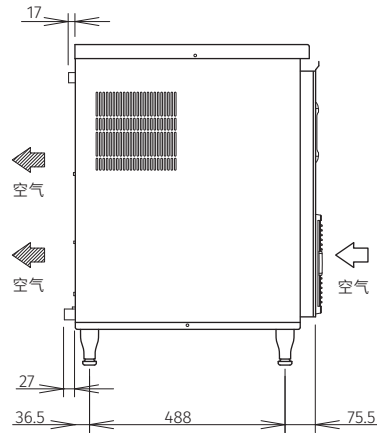
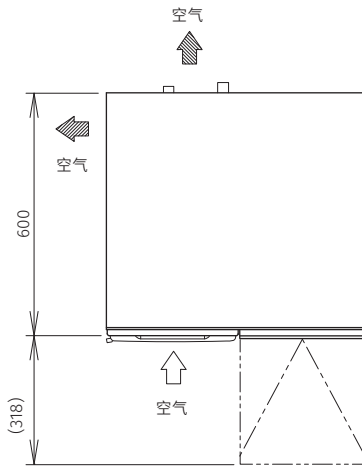

基本参数

外形尺寸：640mm(宽)x600mm(深)x800mm(高)
 储冰量：32kg
 重量：净重71kg/毛重82kg
 包装：纸箱 746mm(宽)x706mm(深)x887mm(高)
 冷媒：R134a
 水管链接：进水口G3/4、排水口R3/4(后侧连接)
 外壳材料：不锈钢、镀锌钢(后侧)
 热损耗：1120W
 冷凝器：风冷
 制冰桶：不锈钢材质
 自动保护：压缩机保护、高温保护

电气参数

交流电源电压：单相220~240V 50Hz
 电流：5.1A / 启动电流：20A
 电源容量：最小 1.46KVA(6.4A)

工作条件

环境温度：5 - 40°C
 进水温度：5 - 35°C
 供水压力：0.7-8bar (0.07-0.8MPa)
 电压范围：额定电压±10%

日产冰量：140kg

CM-140KE

一体式碎冰制冰机

*本公司保留随时变更规格和设计的权利，恕不另行通知。