



IM-240DNE+B-801SA

日产冰量: 240kg



- 冰块为实心硬冰, 颗粒分明, 能够满足日常饮品制作对冰块的一切需求。
- 全封闭水回路彻底切断杂物混入途径, 确保制冰过程不受污染。
- 喷淋并自然排除水中的杂物, 确保制冰原料的纯净。水源纯净, 制出的冰块才会晶透结实。
- 冰块在制冰过程里不断被制冰室内壁挤压, 变得更低温、坚硬, 不易融化。
- 智能控制系统自动优化制冰过程中的能耗, 减少成本投入。
- 前方插入式空气滤网便于客户自主清洁维护。过滤网的及时维护可以延长设备使用寿命, 减少售后维修的频率和费用。
- 获得食品级制冰机HACCP认证, 食品安全更具保障。
- 电子屏显示, 机器异常, 故障一目了然。



冰块形状/重量

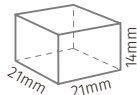

XS尺寸: 6g

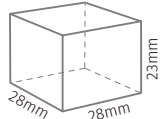

M尺寸: 17g

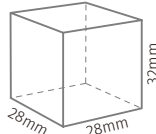

L尺寸: 23g

保修

制冰机整机, 储冰箱整机保修 2 年, 制冰机的压缩机保修开始日起 3 年。(外装类面板, 空气过滤网等消耗品的更换不在保修范围内。)



制冰能力

	24小时制冰量(kg)			冰块尺寸	制冰过程时间(分)*3	每过程制冰量(kg/个)
	10°C/10°C*1	21°C/15°C	32°C/21°C			
IM-240D/XNE	220/240*2	205/220	190/200	L	19	3.2/140
IM-240D/XNE-23	180/225	175/215	165/195	M	17	2.38/140
IM-240D/XNE-21	190/217	180/210	165/190	XS	15	2.1/360
IM-240D/XWNE	230/240	215/225	205/215	L	19	3.2/140
IM-240D/XWNE-23	185/210	175/202	168/185	M	18	2.38/140
IM-240D/XWNE-21	203/215	193/207	181/195	XS	14	2.1/360

*1 测试室温 / 测试水温 *2 喷淋口 5mm/15mm、3mm (-21) *3 空气温度 21°C、水温 15°C

制冰能效

	24小时耗水量(ℓ)			额定功率(W)	100kg冰制作成本*	
	10°C/10°C	21°C/15°C	32°C/21°C		耗水量(ℓ)	耗电量(KWh)
IM-240D/XNE	870	470	420	1330	221.05	16.80
IM-240D/XNE-23	800	400	380	1330	194.87	16.37
IM-240D/XNE-21	950	470	430	1330	500.00	16.80
IM-240D/XWNE	2190	1850	2210	1300	1,027.91	14.51
IM-240D/XWNE-23	2250	1880	2240	1300	1,016.22	16.86
IM-240D/XWNE-21	2400	1960	2300	1300	1,230.77	16.00

风冷 水冷 * 空气温度 32°C、水温 21°C

日产冰量: 240kg

IM-240DNE+B-801SA

组合式方冰制冰机

IM-240DNE(-23/21)+B-801SA

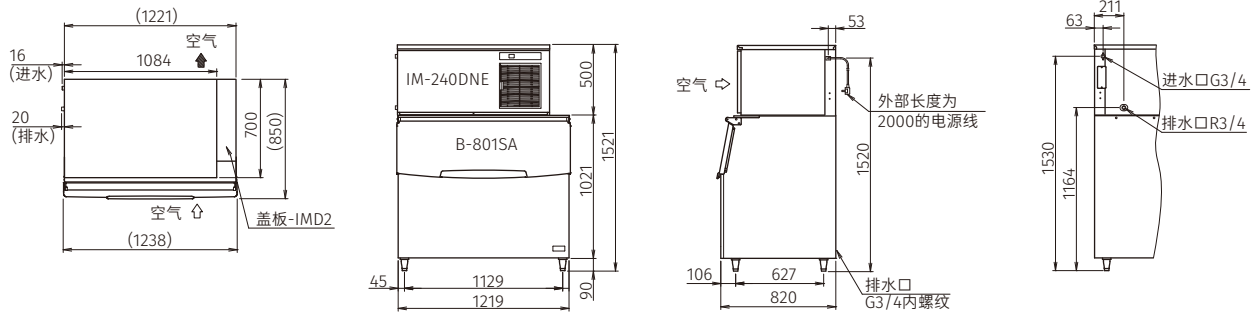

IM-240DWNE(-23/21)+B-801SA

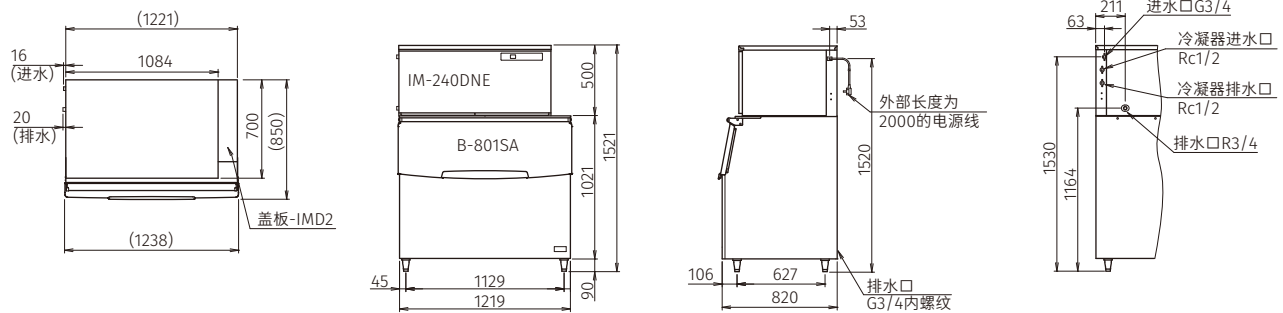

基本参数

外形尺寸：1220mm(宽)×820mm(深)×1611mm(高)

储冰量：348kg

重量(净重/毛重)：制冰机 88kg/106kg
储冰箱 64kg/86kg

包装：制冰机 纸箱 1196mm(宽)×825mm(深)×640mm(高)
储冰箱 纸箱 1239mm(宽)×916mm(深)×1142mm(高)

水管链接：进水口G3/4、排水口R3/4(后侧连接)
冷凝器进水口Rc1/2、冷凝器排水口Rc1/2(后侧连接)

外壳材料：不锈钢、镀锌钢(后侧)

电气参数

交流电源电压：单相220~240V 50Hz

电流：6.6A 6.3A / 启动电流：35A

电源容量：2.3KVA(9.6A) 2.3KVA(9.6A)

制冰系统

制冰板：镀锡材料

冷媒：R404A/480g R404A/480g

热损耗：2870W 2850W

工作条件

环境温度：1 - 40°C

进水温度：5 - 35°C

供水压力：0.7-7.8bar (0.07-0.78MPa)

电压范围：额定电压±6%

组合式制冰机的组合方式



B-801SA

B-801SA

B-801SA

* 机头最多可以叠三层

* 本公司保留随时变更规格和设计的权利，恕不另行通知。

日产冰量：240kg

IM-240DNE+B-801SA

组合式方冰制冰机